

SCPD 76/76 DIN ist eine Zweikreispumpe mit zwei separaten Förderströmen gleicher Größe.

SCPD 76/76 DIN erzeugt einen maximalen Förderstrom von $127 + 127 = 254$ l/min und ist für einen maximalen Betriebsdruck von 350 Bar ausgelegt. Sie ermöglicht eine effektive Direktmontage an Getrieben mit ein- und auskuppelbaren Nebenantrieben.

SCPD 76/76 ist eine moderne und kompakte Pumpe, die die hohen Marktanforderungen an Förderstromleistung, Druck, Wirkungsgrad und geringe Installationsabmessungen erfüllt.

Ihre Drehzahl ist jeweils für eine Links- (L) oder Rechtsausführung (R) mit entsprechender Drehrichtung optimiert.

Weitere Vorteile:

- Große Verdrängung ermöglicht niedrige Motordrehzahlen und geringe Geräuschentwicklung.
- Lange Lebensdauer dank sorgfältiger Materialauswahl, wie bei Lagern, Dichtungen usw.
- O-Ringe an allen Kontaktflächen sowie doppelte Wellendichtungen verhindern Öllecks von Pumpe und Nebenantrieb.
- Bestes Verdrängungs-/Größenverhältnis auf dem Markt.

Versionen Stammdaten

Beispiel

SC	PD	-	76/76	L	-	N	-	DL4	-	L35	-	S0	S	-	2	00
Linie	1		2	3		4		5		6		7	8		9	10

Linie		
SC		Sunfab Compact

1. Typ		
PD		Zweikreis Pumpe

2. Verdrängung		
		76/76

3. Drehrichtung		
L		Links
R		Rechts

4. Dichtung		
N		Nitrile

5. Montageflansch		
DL4		DIN 4-h (ISO 7653-D)

6. Welle		
L35		DIN 5462/ISO 14

7. Anschlussdeckel		
S0		Sunfab standard

8. Verbindungen		
S		Sunfab standard

9. Sonderausstattung		
2		Optimiert

10. Zubehör		
00		Keine Zubehörteile verfügbar

SCPD 76/76 DIN

Theoretischer Ölfluss bei Pumpendrehzahl	U/min	1000* 1500	l/min 75.0 + 75.0 = 150 112,5 + 112,5 = 225		
Verdrängung	cm ³ /U	75 + 75			
Max. Pumpendrehzahl kontinuierlich	U/min	1500			
Max. Pumpendrehzahl kurzzeitig	U/min	1700			
Max. Betriebsdruck	bar	350			
Gewicht	kg	23.2			
Kippmoment	Nm	34.5			
Nennleistung bei Druck und Pumpendrehzahl	U/min	1000*	200 Bar	250 Bar	350 Bar
		1500	25.0 + 25.0 = 50.0 kW 37.5 + 37.5 = 75 kW	31.3 + 31.3 = 62.6 kW 46.9 + 46.9 = 93.8 kW	43.8 + 43.8 = 87.6 kW 65.6 + 65.6 = 131.2 kW
Nenn Drehmoment an der Pumpenwelle bei unterschiedlichen Drücken			200 Bar	250 Bar	350 Bar
Drehrichtung			239 + 239 = 478 Nm	298 + 298 = 596 Nm	418 + 418 = 836 Nm

*Wir empfehlen eine minimale Pumpendrehzahl von 1000 U/min, um optimale Leistung, Effizienz und Lebensdauer der Pumpe zu erzielen.

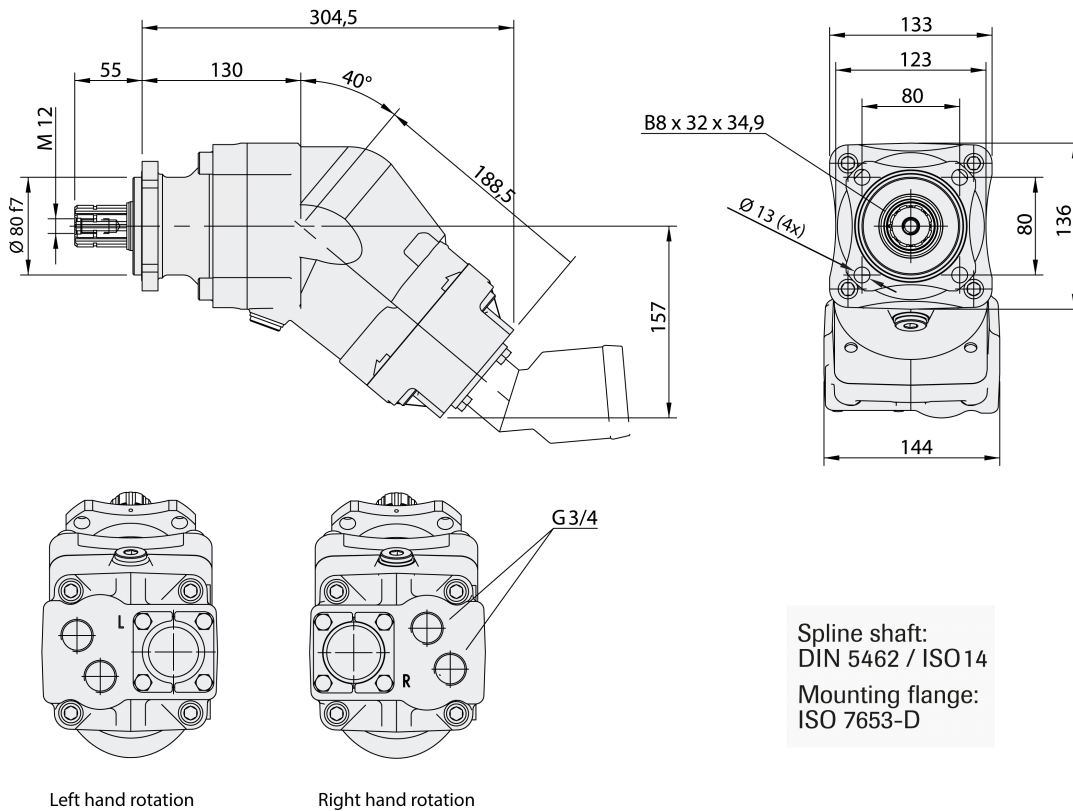

Spline shaft:
DIN 5462 / ISO 14
Mounting flange:
ISO 7653-D



WARNUNG

Bei Betrieb der Pumpe:

1. Druckleitung nicht berühren
2. Auf rotierende Teile achten
3. Pumpe und Leitungen können heiß werden

*Sunfab behält sich das Recht auf Änderungen der Konstruktion und eventuelle Druckfehler vor.
© Copyright 2015 Sunfab Hydraulics AB. All Rights Reserved.*